

QUICKSTART GUIDE

HD5T Load Bars



This quickstart guide takes you through the installation and use of your HD5T load bars. The HD5T load bars have been specially designed for heavy duty use and permanent installation under cattle crates, crushes or squeeze chutes.

Contents

- Unpacking the box 1
- The weighing system 2
- What you need 3
- Installing the HD5T load bars 4
- Testing 6
- Troubleshooting 7
- Getting help 8
- Maintenance and care 9
- Disposal 10
- Warranty and servicing 10

For further information, visit tru-test.com



1 Unpacking the box

Check inside your load bar packaging. If anything is missing, contact your supplier.

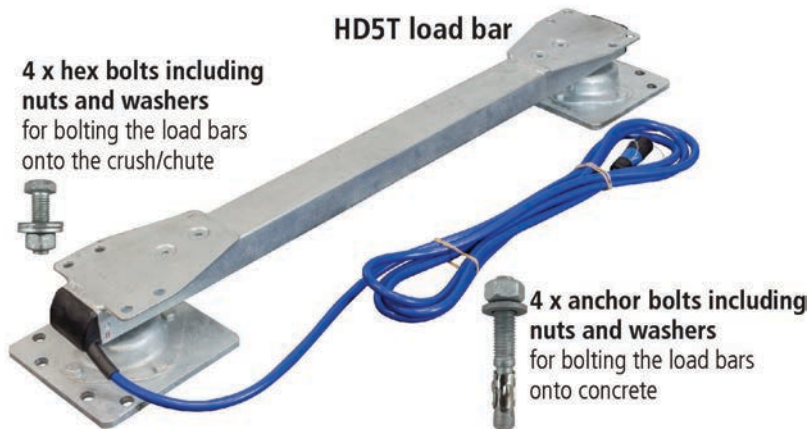

2 The weighing system

The Tru-Test weighing system consists of a weigh scale indicator and two load bars. The load bars are fitted under cattle crates, crushes or squeeze chutes and transmit the weight signal to the indicator. The indicator displays and records the weight.



Your weigh scale indicator will need to have a compatible software version installed to display weights.

- XR5000 and ID5000: Software version **3.3.0** and above
- EziWeigh 6i, 7i: Software version **4.23** and above
- S1 and S2: Software version **1.0.6.2514** and above
- EziWeigh 6, 7: Software version **3.43** and above
- XR3000 and ID3000: Software version **2.4n** and above

Before you can upgrade your weigh scale indicator, you will need to ensure that you have Data Link for PC installed on your computer.



XR3000 and **ID3000**: To upgrade software on your device, go to livestock.tru-test.com/downloads and download the software that matches your device. If you have any problems, email agdata@datamars.com



Data Link for PC allows you to manage session data and upgrade your Tru-Test devices via your Windows* computer.

Visit tru-test.com to download Data Link for PC, and to find the quickstart guide for your weigh scale indicator. The quickstart guide will explain how to use Data Link for PC to upgrade your weigh scale indicator.

3 What you need

- Lifting equipment to lift your crush/chute safely
- Power drill
- A 12 mm (1/2") masonry drill bit
- Hammer
- Socket set
- Adjustable spanner
- Level
- Plastic casing/conduit for the indicator cable
- Cable ties
- A torque wrench with a 12 mm (7/16") fitting (optional). A torque wrench will only be needed if you need to swivel the load bar feet and tighten them up again.
- A weigh scale indicator upgraded to the software version shown in *The weighing system*, and fully charged.



You may also need adaptor plates to install the HD5T load bars under your crush/chute. Adapt the length of the bolts for the load bar mounting plates accordingly.

If you don't want the load bar feet to extend beyond the load bar, you can loosen the bolt in the centre of the load bar foot, swivel the foot around, and tighten with a torque wrench to a setting of 50 N·m (37 ft·lbs).

4

Installing the HD5T load bars



Warning! Load bars are heavy!

- Wear steel capped boots/shoes and safety glasses when handling the load bars.
- Ensure that your lifting equipment is strong enough to lift the crush/chute so that you can safely install the load bars.

How to install the HD5T load bars

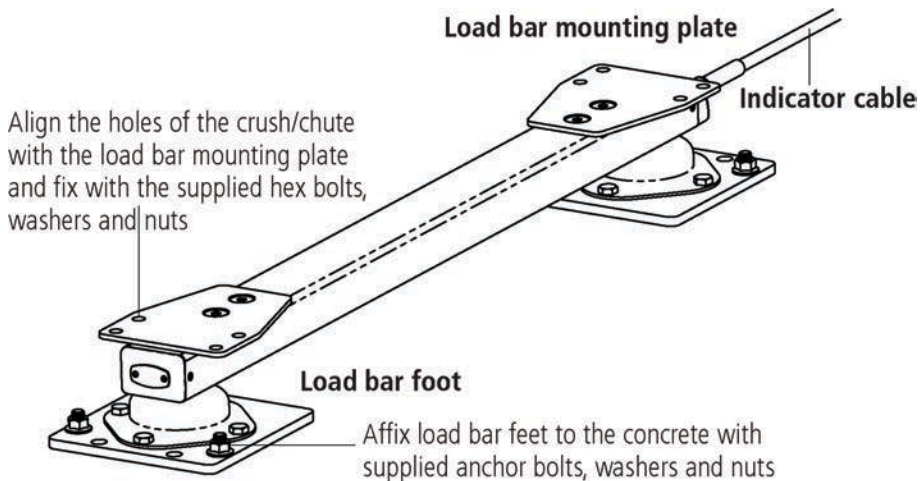

Dropping the crush/chute with load bars fitted, or dropping the crush/chute onto the load bars will destroy the load bars!

When installing the second load bar, make sure that you don't lift the crush/chute too high and damage the already installed load bar.

Before you begin, ensure that the concrete pad is level.



If the concrete pad is not level, you will need to raise one end of the crush/chute by packing under the load bar feet. Load bars need to be installed on a level surface in order to weigh accurately.

1. Lift one end of the crush/chute so that one load bar can be positioned underneath.
2. Slide the load bar underneath the crush/chute. Align the holes of the load bar mounting plate to the holes in the crush/chute, then slowly lower the crush/chute so that it almost touches the load bars. Realign the holes as necessary, and affix the load bars with the supplied hex bolts at one end, and then the other. Tighten the nut and slowly lower the crush/chute completely onto the load bars.
3. Lift the other end of the crush/chute just high enough to slide the second load bar underneath the crush/chute and repeat the installation.
4. Using the hammer drill and masonry bit, drill one hole in the concrete pad using a hole in one of the feet as a guide, then bolt down to the concrete using the supplied anchor bolts. Repeat the same procedure for the other foot on the same side of the crush/chute. Then go to the other side of the crush/chute and repeat the same procedure to ensure that the load bars don't shift. Finish drilling the rest of the holes and bolt down using the anchor bolts.
5. Feed the indicator cable through the plastic casing/conduit, then attach the plastic casing/conduit to the crush/chute with the cable ties, avoiding the load bar feet.
6. Plug the indicator cable into your weigh scale indicator.



Prefer to watch a video? Search "How to install the HD5T load bars" on YouTube*.

5 Testing

Once installed, you should test the load bars with your Tru-Test weigh scale indicator:

1. Ensure your weigh scale indicator has had the latest software version installed.
2. Power on and zero the indicator, if required.
3. Put a test weight (which may be yourself or another person) at one end of the crush/chute and note the stable reading on the indicator.
4. Take the weight off, and put it on the other end of the crush/chute and note the stable reading on the indicator.
5. Remove the test weight and note whether the reading returns to zero.
6. If the two readings differ by more than 1 kg OR the reading does not return to zero, see the *Troubleshooting* section.



Periodically repeat the above test during use and also before use if the equipment has not been used for a long time.

6 Troubleshooting

Fault	Remedy
Reading does not return to zero between animals OR Difference in readings at each end of the platform OR Under reading (readings lighter than expected).	<ul style="list-style-type: none"> • Ensure that the crush/chute is not touching objects that may alter the weights. Typical causes are binding against fixed metalwork or build up of dirt. • Check that the load bar feet are sitting evenly on the ground. • Check that bolt holes are not misaligned, as this may put a residual load on the load bars.
Reading is unstable.	<ul style="list-style-type: none"> • Moisture in the load bar connectors. Remove moisture from the plugs and caps using methylated spirits, ethyl alcohol, or a suitable electrical contact cleaner. Do not use stronger spirits, as they may react with the plastic. • Damaged cable. Return the load bar for servicing. • Moisture in load cells. Return the load bar for servicing.
Reading moves, display shows under load or overload.	Damaged cable. Return for service.
No reading on indicator	Indicator software needs to be upgraded. See the quickstart guide for your weigh scale indicator or visit tru-test.com to download Data Link for PC and/or to locate the quickstart guide for your weigh scale indicator.

7 Getting help

Help articles and videos

The Datamars Livestock Help Centre provides searchable articles and videos to help you when you need it. The Help Centre provides instant support for our apps, software and products. Access the help centre via the Data Link app or go to support.livestock.datamars.com

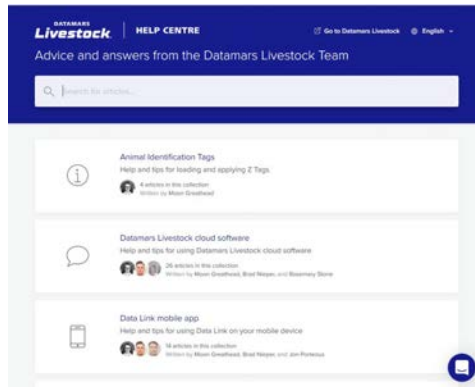

Online training

The Datamars Livestock Training Academy provides easy, accessible online training modules. You can work at your own pace to learn about our products and solutions. Register for free at livestock.datamars.com/training-academy



8 Maintenance and care

Tru-Test load bars are engineered to be durable and have a long life if maintained correctly.



Do not hose the load bars or load cells directly as it may impair functionality and void the warranty.

- Ensure that the underside of the crush/chute and gap between the load bar housing and load bar foot is kept free of dirt and stones.
- Do not leave the indicator, load bars or plugs immersed in water.
- Cables should be installed so that they will not be damaged. We recommend routing the cables through plastic casing/conduit to help prevent damage.
- Always replace the dust caps on the load bar plugs, and when the load bars are connected to the indicator, screw the two dust caps together.
- Remove dust and moisture from the plugs and caps using methylated spirits, ethyl alcohol, or a suitable electrical contact cleaner. Stronger spirits must not be used, as they may react with the plastic.



Regularly remove dirt and manure build-up from around the load bars to ensure accurate weights. Negligence to keep the load bars clean may, in extreme situations, cause premature failing of the load bars and void the warranty.

9 Disposal



This symbol on the product or its packaging indicates that this product must not be disposed of with other waste. Instead, it is your responsibility to dispose of your waste equipment by handing it over to a designated collection point for the recycling of waste electrical and electronic equipment. The separate collection and recycling of your waste equipment at the time of disposal will help conserve natural resources and ensure that it is recycled in a manner that protects human health and the environment. For more information about where you can drop off your waste equipment for recycling, please contact your local city recycling office or the dealer from whom you purchased the product.

10 Warranty and servicing

For service and warranty information, see tru-test.com/product-warranty



Load bars must be installed and maintained according to the instructions provided or the warranty may be void.

UK Importer:

Datamars UK,
Pheasant Mill, Dunsdale Rd,
Selkirk TD7 5DZ,
United Kingdom

EU Importer:

Datamars Slovakia s.r.o.
Dolné Hony 6, 949 01
Nitra, Slovak Republic

All trademarks with an * are neither owned by nor licensed to Datamars SA and belong to their respective owners.

GUÍA DE INICIO RÁPIDO

Barras de carga HD5T



En esta guía de inicio rápido se explica la instalación y el uso de las barras de carga de las barras de carga HD5T. Las barras de carga HD5T están diseñadas para aplicaciones con cargas pesadas y una instalación fija debajo de cajones para vacunos o jaulas.

Índice

Instrucciones de desempacado.....	11
Sistema de pesado.....	12
Necesitará.....	13
Instalación de las barras de carga HD5T.	14
Verificación	16
Solución de problemas.....	17
Ayuda	18
Mantenimiento y cuidados.....	19
Desecho	20
Garantía y servicio	20

Para mayor información, visite tru-test.com



1 Instrucciones de desempacado

Revise dentro del paquete de las barras de carga. Si falta algo, póngase en contacto con su proveedor.

Barra de carga HD5T

4 x pernos hexagonales, con tuercas y arandelas para fijar las barras de carga a la jaula o cajón



4 x pernos de anclaje, con tuercas y arandelas para fijar las barras de carga al concreto

2 Sistema de pesado

El sistema de pesado de Tru Test consiste en un indicador de pesaje y dos barras de carga. Las barras de carga se fijan debajo de jaulas, potros de herrar o cajones para vacunos, y transmiten la señal de peso al indicador. El indicador entonces muestra y registra el peso.



Su indicador de pesaje debe contar con una versión compatible del software instalada para poder mostrar los pesos.

- XR5000 e ID5000: Versión del software **3.3.0** y superior
- EziWeigh 6i, 7i: Versión del software **4.23** y superior
- S1 y S2: Versión del software **1.0.6,2514** y superior
- EziWeigh 6, 7: Versión del software **3.43** y superior
- XR3000 e ID3000: Versión del software **2.4n** y superior

Antes de poder actualizar su indicador de pesaje, debe asegurarse de que cuenta con la aplicación Data Link para PC instalada en su computadora.



XR3000 y ID3000: Para actualizar el software en estos dispositivos, consulte livestock.tru-test.com/downloads y descargue el software que coincida con su dispositivo. Si tiene cualquier problema, envíe un correo electrónico a agdata@datamars.com.



Data Link para PC permite gestionar los datos de sesión y actualizar sus dispositivos de Tru-Test desde su computadora Windows*.

Visite tru-test.com para descargar Data Link para PC, y para ver la guía de inicio rápido para su indicador de pesaje. La guía de inicio rápido le explicará cómo usar Data Link para PC para actualizar su indicador de pesaje.

3 Necesitará

- Equipo de levantamiento para elevar su jaula o cajón de manera segura
- Taladro eléctrico
- Una broca de 12 mm (1/2") para mampostería
- Martillo
- Llave de trinquete
- Llave ajustable
- Nivel de agua
- Tubo o conducto de plástico para el cable indicador
- Amarres
- Llave de torsión con accesorio de 12 mm (7/16") (opcional). La llave de torsión solo se necesita si debe girar los pies de las barras de carga y apretarlas de nuevo.
- Un indicador de pesaje, actualizado con la versión del software que se muestra en *Sistema de pesado*, y completamente cargado.



También es posible que necesite placas de adaptación para instalar las barras de carga HD5T debajo de la jaula, cajón o potro. Adapte la longitud de los pernos según las placas de montaje que utiliza.

Si no desea que los pies de las barras de carga se extiendan más allá de la barra de carga, puede aflojar el perno en el centro del pie, girarlo y apretar con una llave de torsión hasta 50 N·m (37 pies-libra).

4

Instalación de las barras de carga HD5T



¡Advertencia! ¡Las barras de carga son muy pesadas!

- Debe usar zapatos o botas con punta de acero y gafas de seguridad cuando se manipulan las barras de carga.
- Asegúrese de que el equipo de levantamiento es lo suficientemente fuerte para alzar la jaula/cajón e instalar las barras de carga de forma segura.

Cómo instalar las barras de carga HD5T

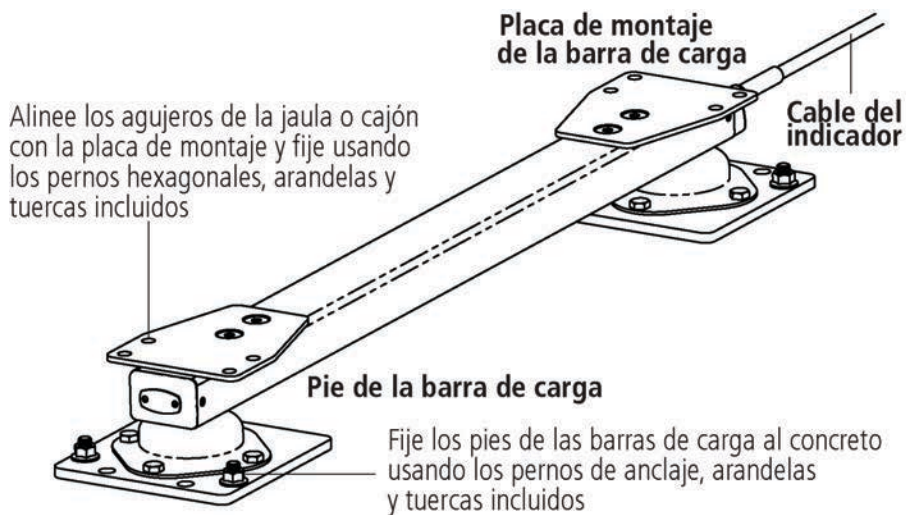

Si deja caer el cajón/la jaula con las barras de carga conectadas o si dejar caer el cajón/la jaula sobre estas, es probable que las dañe.

Cuando instale la segunda barra de carga, asegúrese de no levantar la jaula o cajón demasiado alto, para así no dañar la barra ya instalada.

Antes de comenzar, asegúrese de que el piso de hormigón esté nivelado.



Si la losa de concreto no está a nivel, debe levantar un extremo de la jaula o cajón (debajo del pie de la barra de carga). Las barras de carga deben instalarse en una superficie a nivel para que el peso se calcule con precisión.

1. Levante un extremo de la jaula o cajón de modo que las barras de carga puedan posicionarse debajo.
2. Deslice la barra de carga debajo de la jaula o cajón. Alinee los agujeros de la placa de montaje de la barra de carga con los agujeros en la jaula o cajón y, luego, descienda la jaula de forma que casi toque las barras de carga. Alinee de nuevo los agujeros según sea necesario y, luego, fije las barras de carga con los pernos en un extremo, y así sucesivamente. Apriete la tuerca y baje lentamente la jaula o cajón completamente sobre las barras de carga.
3. Levante el otro extremo de la jaula o cajón lo suficiente como para que pueda deslizar la segunda barra y repita la instalación.
4. Con un taladro con función de martillo y una broca de mampostería, abra un agujero en la losa de concreto (utilice el agujero de uno de los pies como guía) y, luego, fije al concreto usando los pernos de anclaje incluidos. Repita el procedimiento para el otro pie en el mismo lado de la jaula o cajón. Luego, diríjase al otro lado y repita el procedimiento para garantizar que las barras de carga no se muevan. Termine abriendo el resto de los agujeros y fije con los pernos de anclaje.
5. Coloque el cable del indicador dentro del conducto plástico y, luego, fije el conducto a la jaula o cajón usando los amarres, evitando los pies de las barras de carga.
6. Enchufe el cable al indicador de pesaje.



¿Prefiere ver un video? Busque en YouTube: "How to install the HD5T load bars" (Cómo instalar las barras de carga HD5T).

5 Verificación

Una vez instaladas, debe comprobar las barras de carga usando su indicador de pesaje de Tru-Test:

1. Asegúrese de que el indicador de pesaje cuenta con la versión de software más reciente instalada.
2. Encienda el indicador y colóquelo en cero, si es necesario.
3. Coloque un peso conocido (que puede ser usted mismo u otra persona) en un extremo de la jaula y anote el peso estable indicado en el indicador.
4. Retire el peso y luego colóquelo sobre el otro extremo de la jaula o cajón y anote el peso indicado.
5. Retire el peso conocido y observe si el peso leído en la pantalla del indicador vuelve a colocarse en cero.
6. Si entre las dos lecturas hay una diferencia de más de 1 kg O el peso leído no vuelve a colocarse en cero, véase la sección de *Solución de problemas*.



Repita con regularidad el test descrito durante el uso y antes de volver a utilizar el equipo después de un periodo prolongado de inactividad.

6 Solución de problemas

Falla	Solución
<p>La lectura no vuelve a cero entre dos animales</p> <p>O</p> <p>Diferentes lecturas de peso en los dos extremos de la plataforma</p> <p>O</p> <p>Las lecturas son inferiores a lo esperado.</p>	<ul style="list-style-type: none"> • Asegúrese de que la jaula o cajón no esté tocando otros objetos que puedan alterar el peso. Las razones más comunes son contacto con partes metálicas fijas o acumulación de residuos. • Verifique si los pies de las barras de carga descansan nivelados sobre el piso. • Revise que los agujeros de fijación no estén desalineados, ya que esto pudiera producir una carga residual en las barras de carga.
<p>Lectura inestable.</p>	<ul style="list-style-type: none"> • Humedad en los conectores de las barras de carga. Retire la humedad de los enchufes y tapones utilizando alcohol desnaturalizado, alcohol etílico u otro detergente apropiado para contactos eléctricos. No use un alcohol más fuerte, ya que puede reaccionar con el plástico. • Cable dañado. Envíe la barra de carga de vuelta a servicio. • Humedad en las celdas de carga. Envíe la barra de carga de vuelta a servicio.
<p>La lectura no es constante, la pantalla muestra sobrecarga o carga insuficiente.</p>	<p>Cable dañado. Devolver para servicio.</p>
<p>El indicador no muestra una lectura</p>	<p>El software del indicador debe actualizarse. Consulte la guía de inicio rápido de su indicador de pesaje o visite tru-test.com para descargar Data Link para PC y/o la guía de inicio rápido de su indicador de pesaje.</p>

7 Ayuda

Videos y artículos de ayuda

El Centro de ayuda de Datamars Livestock ofrece videos y artículos consultables que pueden ayudarlo cuando sea que lo necesite. El Centro de ayuda brinda asistencia instantánea sobre el uso de nuestras aplicaciones, software y productos. Acceda al Centro de ayuda a través de la aplicación Data Link o vaya a support.livestock.datamars.com



Algunos de los temas en el Centro de ayuda de Datamars Livestock están disponibles en español.

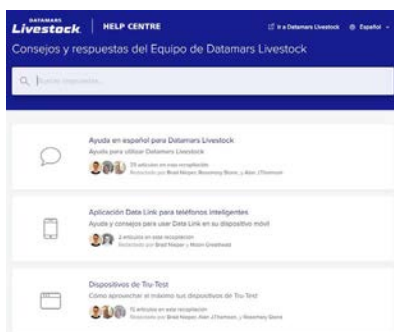

Capacitación en línea

Datamars Livestock Training Academy ofrece módulos de capacitación en línea que son fáciles de usar y acceder. Podrá trabajar a su propio ritmo y conocer acerca de nuestros productos y soluciones. Regístrese de manera gratuita en livestock.datamars.com/training-academy



Datamars Livestock Training Academy está disponible en español.



8 Mantenimiento y cuidados

Las barras de carga de Tru-Test están diseñadas para ser muy resistentes; siempre y cuando las mantenga correctamente, tendrán una vida útil larga.



No limpie las barras o celdas de carga directamente con una manguera, ya que puede afectar su funcionalidad y anular la garantía.

- Asegúrese de que el fondo de la jaula o cajón y el espacio entre la caja de la barra de carga y el pie esté limpio y sin piedras.
- No deje el indicador, las barras de carga o los enchufes inmersos en agua.
- Los cables deben instalarse de tal manera que no se dañen. Recomendamos pasar los cables por tuberías o conductos de plástico para ayudar a evitar daños.
- Recuerde colocar los tapones protectores en las barras de carga y, cuando las barras de carga están conectadas al indicador, atornille los dos tapones protectores entre sí.
- Quite cualquier residuo y la humedad de los enchufes y tapones utilizando alcohol desnaturalizado, alcohol etílico u otro detergente apropiado para contactos eléctricos. No deben usarse limpiadores más fuertes puesto que pueden reaccionar con el plástico.



Retire la suciedad y la acumulación de desechos alrededor de las barras de carga para garantizar que los pesos se registran con precisión. Si no mantiene las barras limpias, es posible que, en situaciones extremas, fallen prematuramente y se anule la garantía.

9 Desecho



Este símbolo en el producto o en el embalaje indica que no se puede desechar el producto junto con los residuos domésticos. Es responsabilidad del usuario desechar el aparato entregándolo en un punto destinado al reciclaje de residuos de aparatos eléctricos y electrónicos. La recolección y el reciclaje por separado de sus residuos en el momento en el que Ud. se deshace de los mismos ayudarán a preservar los recursos naturales y a garantizar que el reciclaje se realice de modo inocuo para la salud de las personas y el medio ambiente. Si desea obtener mayor información sobre los puntos de reciclaje de residuos de aparatos, póngase en contacto con las autoridades locales de su ciudad, el servicio de eliminación de residuos domésticos o la tienda donde adquirió el producto.

10 Garantía y servicio

Para mayor información sobre la garantía y el servicio, visite tru-test.com/product-warranty



Las barras de carga deben instalarse y mantenerse de acuerdo con las instrucciones proporcionadas o la garantía puede quedar anulada.

Importador de la UE:
Datamars Slovakia s.r.o.
Dolné Hony 6, 949 01
Nitra, Slovak Republic

Todas las marcas registradas con un * no son propiedad de Datamars SA ni se cuenta con una licencia, y pertenecen a sus respectivos dueños.

GUIA DE INÍCIO RÁPIDO

Barras de carga HD5T

Tru-Test
DATAMARS

Este guia rápido ajuda na instalação e na utilização das suas barras de carga HD5T. As barras de carga HD5T foram projetadas especialmente para uma utilização intensiva e a instalação permanente abaixo de troncos ou bretes de gado.

Conteúdo

Desembalar a caixa	21
O sistema de pesagem	22
Você precisa do seguinte	23
Instalar as barras de carga HD5T	24
Teste	26
Solução de falhas	27
Receber ajuda	28
Manutenção e cuidados	29
Eliminação	30
Garantia e assistência	30

Para mais informações, visite a tru-test.com

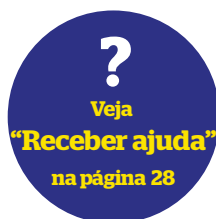

1 Desembalar a caixa

Verifique o interior da sua embalagem da barra de carga. Se algo estiver faltando, contate o seu fornecedor.



2 O sistema de pesagem

O sistema de pesagem da Tru-Test consiste em um indicador de pesagem e duas barras de carga. As barras de carga são fixadas abaixo do tronco ou do brete para gado e transmitem o sinal do peso ao indicador. O indicador mostra e registra o peso.



O seu indicador de pesagem tem de ter uma versão do software compatível instalada para mostrar os pesos.

- XR5000 e ID5000: Versão do software **3.3.0** e acima
- EziWeigh 6i, 7i: Versão do software **4.23** e acima
- S1 e S2: Versão do software **1.0.6.2514** e acima
- EziWeigh 6, 7: Versão do software **3.43** e acima
- XR3000 e ID3000: Versão do software **2.4n** e acima

Antes de atualizar o seu indicador de pesagem é necessário assegurar-se que o Data Link para PC esteja instalado no seu computador.



XR3000 e ID3000: Para atualizar o software no seu dispositivo vá a livestock.tru-test.com/downloads e baixe o software adequado para o seu dispositivo. Em caso de problemas, escreva um e-mail para agdata@datamars.com



O Data Link para PC permite administrar os dados das sessões e atualizar os seus dispositivos Tru-Test através do seu computador Windows*.

Visite a tru-test.com para baixar o Data Link para PC e encontrar o guia rápido para o seu indicador de pesagem. O guia rápido explica como usar o Data Link para PC para atualizar o seu indicador de pesagem.

3 Você precisa do seguinte

- Equipamento de elevação para elevar a sua caixa/tronco seguramente
- Berbequim elétrico
- Um bit de berbequim para alvenaria 12 mm (1/2")
- Martelo
- Jogo de chaves de caixa
- Chave inglesa
- Nível
- Invólucro/conduto de plástico para o cabo do indicador
- Braçadeiras
- Uma chave de torque com um encaixe 12 mm (7/16") (opcional). A chave de torque só será necessária, se você precisar de girar os pés da barra de carga e fixá-los novamente.
- Um indicador de pesagem atualizado à versão do software mostrado em *O sistema de pesagem* e completamente carregado.



Também é possível que precise de placas adaptadoras para instalar as barras de carga HD5T abaixo do seu tronco/brete. Adapte o comprimento dos parafusos às placas de montagem da barra de carga. Se não quiser que os pés da barra de carga se estendam além da barra de carga, pode soltar o parafuso no centro do pé da barra de carga, girar e apertar o pé com uma chave de torque ajustada a 50 N·m (37 ft·lbs).

4

Instalar as barras de carga HD5T



Advertência! As barras de carga são pesadas!

- Use botas/sapatos de biqueira de aço e óculos de segurança ao manejar as barras de carga.
- Assegure-se de que o seu equipamento de elevação seja suficientemente forte para elevar o tronco/brete para que possa instalar as barras de carga seguramente.

Como instalar as barras de carga HD5T

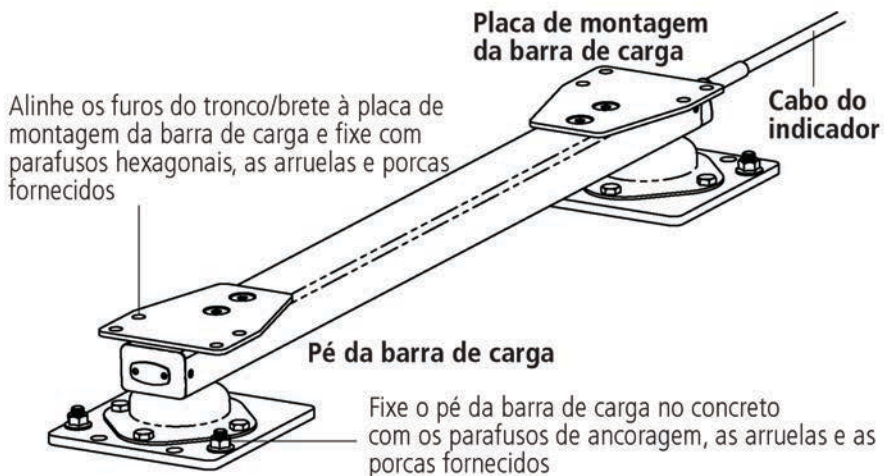

Deixar cair o tronco/brete com as barras de carga fixadas ou deixar cair o tronco/brete nas barras de carga danifica as barras de carga!

Ao instalar a segunda barra de carga, assegure-se de que o tronco/brete não seja levantado demasiadamente e não danifique a barra de carga já instalada.

Antes de começar, assegure-se de que o piso de concreto seja plano.



Se o piso de concreto não for plano, será necessário levantar uma extremidade do tronco/brete, forrando o pé da barra de carga. As barras de carga devem ser instaladas em uma superfície plana para que pesem exatamente.

1. Levante uma extremidade do tronco/brete, de forma que as barras de carga possam ser posicionadas abaixo dele.
2. Deslize a barra de carga abaixo do tronco/brete. Alinhe os furos da placa de montagem da barra de carga aos furos no tronco/brete, a seguir, abaixe lentamente o tronco/brete até ele quase tocar nas barras de carga. Realinhe os furos, caso necessário, e fixe as barras de carga com os parafusos hexagonais fornecidos em uma extremidade e, a seguir, na outra. Aperte a porca e abaixe lentamente o tronco/brete completamente às barras de carga.
3. Levante um pouco a outra extremidade do tronco/brete, só até for possível deslizar a segunda barra de carga abaixo do tronco/brete e repita a instalação.
4. Use o martelo perfurador e o bit para alvenaria para fazer um furo no piso de concreto, usando um furo no pé como guia. A seguir, aparafuse no concreto, usando os parafusos de ancoragem fornecidos. Repita este processo para o outro pé no mesmo lado do tronco/brete. A seguir, vá ao outro lado do tronco/brete e repita este processo para assegurar que as barras de carga não se desloquem. Termine, fazendo os outros furos e fixe com os parafusos de ancoragem.
5. Enfie o cabo do indicador no invólucro/conduto de plástico, fixe o invólucro/conduto de plástico no tronco/brete com as braçadeiras de cabo, evitando os pés da barra de carga.
6. Conecte o cabo do indicador no seu indicador de pesagem.



Prefere assistir um vídeo? Busque "How to install the HD5T load bars" (Como instalar as barras de carga HD5T) no YouTube*

5 Teste

Depois de instaladas, teste as barras de carga com o seu indicador de pesagem Tru-Test.

1. Assegure-se de que a última versão do software esteja instalada no seu indicador de pesagem.
2. Ligue e zere o indicador, caso necessário.
3. Coloque um peso de teste (que pode ser o seu peso ou de alguém) em uma das extremidades do tronco/brete e verifique a estabilização do peso no indicador.
4. Tire o peso, coloque-o na outra extremidade do tronco/brete e anote a leitura estável do indicador.
5. Retire o peso de teste e observe se a leitura no indicador retorna ao zero.
6. Se as duas leituras diferirem em mais de 1 kg, ou se a leitura após a retirada do peso não retornar a zero, leia o item *“Problemas e Soluções”*.



Repita o teste acima periodicamente durante o uso e também antes da utilização, quando o equipamento não foi usado durante algum tempo.

6 Solução de falhas

Problema	Solução
<p>A leitura não volta a zero entre os animais OU Leituras diferentes em cada extremidade da plataforma OU Leituras abaixo do peso (mais leves do que esperado).</p>	<ul style="list-style-type: none"> • Assegure-se de que o tronco/brete não esteja tocando em objetos que poderiam alterar o peso. Causas típicas são o emperramento em estruturas metálicas fixas ou o acúmulo de sujeira. • Assegure-se de que os pés da barra de carga estejam planos sobre o solo. • Assegure-se de que os furos dos parafusos não estejam mal alinhados, pois isso poderia levar a uma carga residual nas barras de carga.
<p>A leitura não é estável.</p>	<ul style="list-style-type: none"> • Umidade nos conectores das células de carga. Remova a umidade dos conectores e tampas usando álcool desnaturado, álcool etílico ou um agente de limpeza para contatos elétricos apropriado. Não utilize para isso álcool forte porque ele pode reagir com o plástico. • Cabo danificado. Envie a barra de carga à assistência técnica. • Umidade nas células de carga. Envie a barra de carga à assistência técnica.
<p>A leitura move, mostra cargas insuficientes ou excessivas.</p>	<p>Cabo danificado. Retorne para fins de assistência.</p>
<p>Nenhuma leitura no indicador</p>	<p>É necessário atualizar o software do indicador. Veja o guia rápido para o seu indicador de pesagem ou visite a tru-test.com para baixar o Data Link para PC e/ou para encontrar o guia rápido para o seu indicador de pesagem.</p>

7 Receber ajuda

Artigos e vídeos de ajuda

O Centro de Ajuda Datamars Livestock disponibiliza artigos e vídeos pesquisáveis para ajudar quando você precisar. O Centro de Ajuda disponibiliza uma assistência imediata para os seus aplicativos, software e produtos. Acesse ao centro de ajuda através do aplicativo Data Link ou vá a support.livestock.datamars.com



Alguns tópicos no Centro de Ajuda Datamars Livestock estão disponíveis em português.

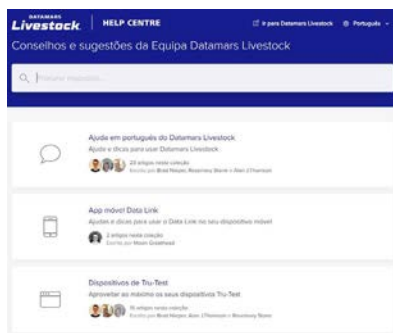

Treinamento online

A Academia de Treinamento Datamars Livestock disponibiliza módulos de treinamento online fáceis e acessíveis. Você pode trabalhar no seu próprio ritmo para aprender algo sobre os seus produtos e soluções. Registre-se gratuitamente na livestock.datamars.com/training-academy



A Academia de Treinamento Datamars Livestock está disponível em português.



8 Manutenção e cuidados

As barras de carga Tru-Test foram projetadas para serem duráveis e ter uma longa vida se forem mantidas corretamente.



Não conecte as barras de carga ou as células de carga diretamente, pois isso poderia prejudicar o funcionamento e anular a garantia.

- Assegure-se de que o lado inferior do tronco/brete e a lacuna entre a caixa da barra de carga e o pé da barra de carga sejam mantidos livres de sujeira e pedras.
- Não deixe o indicador, as barras de carga ou os plugues imersos na água.
- Os cabos devem ser instalados de forma que não sejam danificados. Recomendamos assentar os cabos em invólucros/conduitos de plástico para evitar danificações.
- Sempre recoloque os tampões protetores contra pó nos conectores da barra de carga e quando as barras de carga estiverem conectadas ao indicador, conecte os dois tampões protetores entre si.
- Remova o pó e a umidade dos conectores e dos tampões usando álcool desnaturado, álcool etílico ou um agente de limpeza para contatos elétricos apropriado. Álcool mais forte não deve ser usado, pois ele pode reagir com o plástico.



Remova periodicamente a sujeira e o esterco acumulado em volta das barras de carga para assegurar uma pesagem exata. Se as barras de carga não forem mantidas limpas, em situações extremas poderá ser causada a falha prematura das barras de carga e a garantia poderá ser anulada.

9 Eliminação



Este símbolo no produto ou na embalagem indica que o produto não deve ser jogado no lixo doméstico. Você se responsabiliza por levar o seu equipamento usado a um posto de coleta de lixo para a reciclagem de equipamentos elétricos e eletrônicos. A coleta separada e a reciclagem do seu equipamento ajudam a conservar os recursos naturais e asseguram que seja reciclado para proteger a saúde humana e o meio-ambiente. Para informar-se onde colocar o equipamento usado para que seja reciclado, por favor contate o seu departamento de reciclagem local ou o vendedor do seu produto.

10 Garantia e assistência

Para informações de assistência e garantia, veja tru-test.com/product-warranty



As barras de carga devem ser instaladas e mantidas de acordo com as instruções fornecidas ou a garantia poderá ser anulada.

Importador da UE:

Datamars Slovakia s.r.o.
Dolné Hony 6, 949 01
Nitra, Slovak Republic

Todas as marcas registradas com um * não pertencem e não foram licenciadas pela Datamars SA, mas pertencem aos seus proprietários correspondentes.

GUIDE DE DÉMARRAGE RAPIDE**Tru-Test™**
DATAMARS**Barres de charge HD5T**

Ce guide de démarrage rapide vous aidera à installer et utiliser vos barres de charge HD5T. Les barres de charge HD5T ont été spécialement conçues pour des applications exigeantes et pour une installation permanente sous les cages de contention pour bovins.

Table des matières

Déballage de la boîte.....	31
Système de pesage.....	32
Préparation.....	33
Installation des barres de charge HD5T ..	34
Test.....	36
Problèmes et solutions.....	37
Besoin d'aide ?.....	38
Maintien en bon état et entretien.....	39
Élimination.....	40
Garantie et réparation.....	40

Pour plus d'informations, consultez
tru-test.com



1 Déballage de la boîte

Vérifiez le contenu de l'emballage de vos barres de charge. Si tous les éléments ne sont pas présents, contactez votre distributeur.

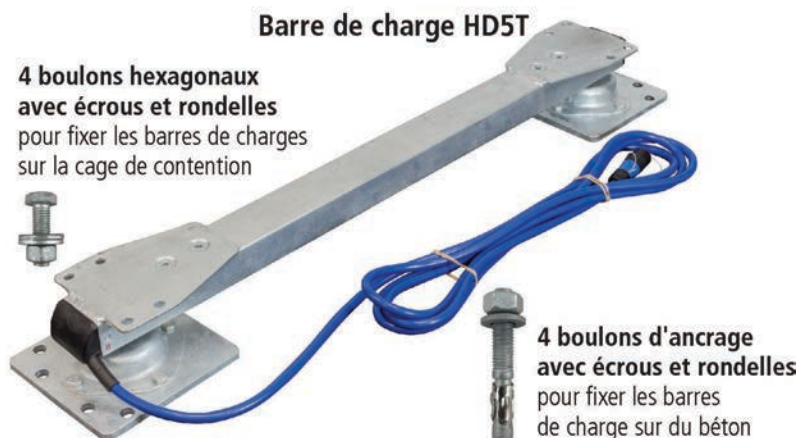

2 Système de pesage

Le système de pesage Tru-Test comprend un indicateur de pesée et deux barres de charge. Les barres de charge sont fixées sous les cages de contention pour bovins et transmettent le signal de poids à l'indicateur. L'indicateur affiche le poids et l'enregistre.



Une version compatible du logiciel doit être installée sur votre indicateur de pesée pour qu'il puisse afficher les poids.

- XR5000 et ID5000 : Version **3.3.0** et versions ultérieures
- EziWeigh 6i et 7i : Version **4.23** et versions ultérieures
- S1 et S2 : Version **1.0.6.2514** et versions ultérieures
- EziWeigh 6 et 7 : Version **3.43** et versions ultérieures
- XR3000 et ID3000 : Version **2.4n** et versions ultérieures

Avant de pouvoir mettre à niveau votre indicateur de pesée, vous devez vous assurer que Data Link pour PC est installé sur votre ordinateur.



XR3000 et ID3000 : Pour mettre à niveau le logiciel sur votre appareil, rendez-vous sur livestock.tru-test.com/downloads et téléchargez le logiciel correspondant à votre appareil. En cas de problème, envoyez un e-mail à agdata@datamars.com.



Data Link pour PC vous permet de gérer vos données de séance et de mettre à niveau vos appareils Tru-Test par le biais de votre ordinateur Windows*.

Rendez-vous sur tru-test.com pour télécharger Data Link pour PC et pour trouver le guide de démarrage rapide de votre indicateur de pesée. Le guide de démarrage rapide vous expliquera comment utiliser Data Link pour PC pour mettre à niveau votre indicateur de pesée.

3 Préparation

- Équipement de levage pour soulever votre cage de contention en toute sécurité
- Perceuse électrique
- Foret à maçonnerie de 12 mm (1/2")
- Marteau
- Jeu de douilles
- Clé à molette
- Niveau
- Gaine en plastique pour le câble de l'indicateur
- Attache-câbles
- Clé dynamométrique avec couple de serrage de 12 mm (7/16") (facultatif). Vous n'aurez besoin d'une clé dynamométrique que si vous devez faire pivoter les pieds des barres de charge, puis les resserrer.
- Indicateur de pesée mis à niveau avec la version du logiciel indiquée dans la section *Système de pesage* et complètement chargé.



Vous aurez peut-être également besoin de plaques adaptatrices pour installer les barres de charge HD5T sous votre cage de contention.

Adaptez la longueur des boulons utilisés pour fixer les plaques de montage des barres de charge en conséquence.

Si vous ne souhaitez pas que les pieds des barres de charge dépassent des barres de charge, vous pouvez desserrer le boulon au centre de chaque pied, faire pivoter le pied et resserrer à l'aide d'une clé dynamométrique avec un couple de serrage de 50 N·m (37 pi-lb).

4

Installation des barres de charge HD5T



Attention ! Les barres de charge sont lourdes !

- Portez des bottines ou des chaussures avec embout en acier et des lunettes de sécurité lorsque vous les manipulez.
- Assurez-vous que votre équipement de levage est capable de soulever la cage de contention de sorte que vous puissiez installer les barres de charge en toute sécurité.

Installation des barres de charge HD5T

Alignez les trous de la cage de contention avec la plaque de montage de la barre de charge et utilisez les boulons hexagonaux, rondelles et écrous fournis pour les attacher ensemble

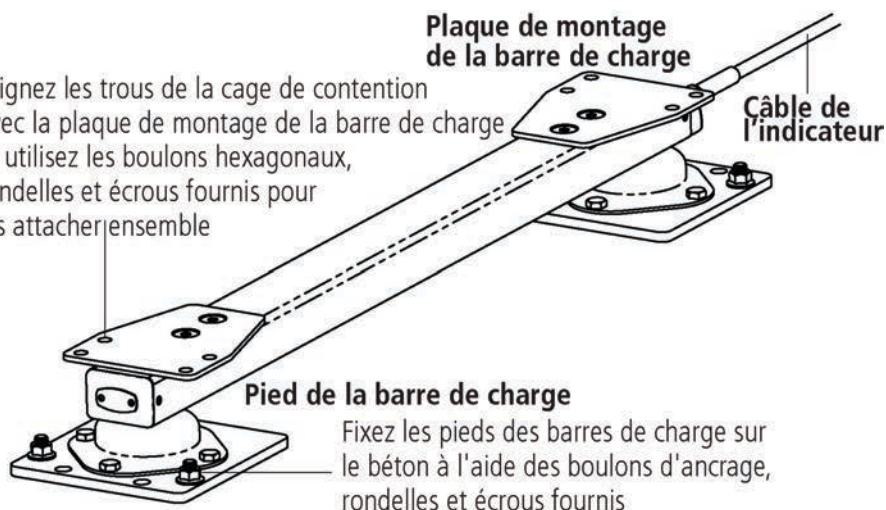

Le fait de laisser tomber la cage avec les barres de charge montées ou de laisser tomber la cage sur les barres de charge endommagera ces dernières. Lors de l'installation de la deuxième barre de charge, veillez à ne pas soulever la cage de contention trop haut pour éviter d'endommager la barre de charge déjà installée.

Avant de commencer, assurez-vous que la dalle de béton est plane.



Si ce n'est pas le cas, vous devrez surélever les pieds de la barre de charge à l'une des extrémités de la cage de contention. Pour garantir un pesage précis, les barres de charge doivent être installées sur une surface plane.

1. Soulevez une extrémité de la cage de contention de manière à pouvoir placer une barre de charge en dessous.
2. Faites glisser la barre de charge sous la cage de contention. Alignez les trous de la plaque de montage de la barre de charge avec ceux de la cage de contention, puis baissez lentement la cage jusqu'à ce qu'elle touche presque les barres de charge. Si nécessaire, réalignez les trous. Puis, fixez les barres de charge à l'aide des boulons hexagonaux fournis d'un côté, puis de l'autre. Serrez l'écrou et baissez lentement la cage de contention sur les barres de charge.
3. Soulevez légèrement l'autre extrémité de la cage de contention de manière à pouvoir glisser la deuxième barre de charge sous la cage de contention, puis répétez la procédure d'installation.
4. À l'aide de la perceuse à percussion et du foret à maçonnerie, percez un trou dans la dalle de béton en utilisant le trou d'un pied pour vous guider, puis fixez le pied au béton à l'aide des boulons d'ancrage fournis. Répétez la procédure pour l'autre pied du même côté de la cage de contention. Passez ensuite à l'autre côté de la cage de contention et répétez la procédure afin de vous assurer que les barres de charge ne bougeront pas. Percez le reste des trous et fixez les boulons d'ancrage.
5. Faites passer le câble de l'indicateur dans la gaine en plastique, puis attachez la gaine à la cage de contention à l'aide des attache-câbles, en évitant les pieds des barres de charge.
6. Branchez le câble de l'indicateur dans votre indicateur de pesée.



Vous préférez regarder une vidéo ? Recherchez « How to install the HD5T load bars » (Installation des barres de charges HD5T) sur YouTube*.

5 Test

Une fois l'installation terminée, testez les barres de charge avec votre indicateur de pesée Tru-Test:

1. Assurez-vous d'avoir installé la dernière version du logiciel sur votre indicateur de pesée.
2. Allumez l'indicateur et mettez-le à zéro, si nécessaire.
3. Mettez un poids de test (cela peut être vous-même ou une autre personne) à une extrémité de la cage de contention et notez le poids stable indiqué par l'indicateur.
4. Enlevez le poids et placez-le à l'autre extrémité de la cage de contention et notez le poids stable indiqué par l'indicateur.
5. Enlevez le poids de test et regardez si l'indicateur se remet à zéro.
6. Si la différence entre les deux poids est supérieure à 1 kg OU si l'indicateur ne se remet pas à zéro, consultez la section *Problèmes et solutions*.



Répétez régulièrement le test ci-dessus pendant l'utilisation, mais aussi avant l'utilisation si l'équipement n'a pas été utilisé depuis longtemps.

6 Problèmes et solutions

Problème	Solution
<p>Le poids affiché ne se remet pas à zéro entre deux animaux. OU Le poids est différent d'un côté à l'autre de la plate-forme. OU Le poids affiché est trop faible (le poids est inférieur à ce que l'on pourrait attendre).</p>	<ul style="list-style-type: none"> • Assurez-vous que la cage de contention n'est pas en contact avec des objets qui pourraient affecter le poids. Le frottement contre des éléments métalliques ou une accumulation de saletés sont des exemples typiques. • Vérifiez que les pieds des barres de charge reposent à plat sur le sol. • Vérifiez que les trous de montage ne sont pas mal alignés, car cela pourrait causer une charge résiduelle sur les barres de charge.
<p>Le poids affiché est instable.</p>	<ul style="list-style-type: none"> • Humidité dans les connecteurs des barres de charge. Éliminez l'humidité des connecteurs et capuchons en utilisant de l'alcool dénaturé, de l'alcool éthylique ou un produit de nettoyage pour contacts électriques. N'utilisez pas de produits plus puissants qui pourraient réagir avec le plastique. • Câble défectueux. Retournez les barres de charge pour réparation. • Humidité dans les capteurs de charge. Retournez les barres de charge pour réparation.
<p>Le poids indiqué change en permanence ; l'indicateur affiche une charge trop faible ou trop élevée.</p>	<p>Câble défectueux. Retournez-le pour réparation.</p>
<p>L'indicateur n'affiche pas de poids.</p>	<p>Le logiciel de l'indicateur doit être mis à niveau. Consultez le guide de démarrage rapide de votre indicateur de pesée ou rendez-vous sur tru-test.com pour télécharger Data Link pour PC et/ou pour trouver le guide de démarrage rapide de votre indicateur de pesée.</p>

7 Besoin d'aide ?

Articles et vidéos d'aide

Le Centre d'aide Datamars Livestock rassemble des articles et vidéos dans lesquels vous pouvez effectuer des recherches pour obtenir l'aide dont vous avez besoin. Il apporte une aide instantanée pour nos applications, logiciels et produits. Accédez au centre d'aide via l'application Data Link ou rendez-vous sur support.livestock.datamars.com



Certains articles du Centre d'aide Datamars Livestock sont disponibles en français.

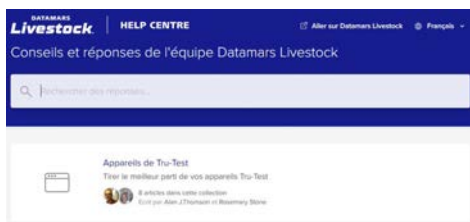

Formations en ligne

Le Centre de formation Datamars Livestock rassemble des modules de formations en ligne faciles et accessibles. Vous pouvez les parcourir à votre rythme pour en apprendre plus sur nos produits et solutions. Inscrivez-vous gratuitement sur livestock.datamars.com/training-academy



Le Centre de formation Datamars Livestock est disponible en français.



Nous vous recommandons d'utiliser Google Chrome pour une expérience d'apprentissage plus fluide.



8

Maintenance en bon état et entretien

Conçues pour durer, les barres de charge Tru-Test vous serviront longtemps, à condition d'être correctement entretenues.



N'arrosez pas les barres et les capteurs de charge directement à l'aide d'un tuyau, cela pourrait les endommager et annuler la garantie.

- Assurez-vous que le dessous de la cage de contention ainsi que l'espace entre le boîtier de la barre de charge et le pied sont exempts de saletés et de cailloux.
- Ne laissez pas l'indicateur, les barres de charge ou les connecteurs immergés dans l'eau.
- Placez les câbles de sorte qu'ils ne risquent pas d'être endommagés. Nous recommandons de placer les câbles à l'intérieur d'une gaine en plastique pour éviter qu'ils ne soient endommagés.
- Remplacez toujours les capuchons de protection contre la poussière sur les connecteurs pour barre de charge, et quand les barres de charge sont connectées à l'indicateur, vissez les deux capuchons ensemble.
- Éliminez la poussière et l'humidité des connecteurs et capuchons en utilisant de l'alcool ordinaire, de l'alcool éthylique ou un produit de nettoyage pour contacts électriques. N'utilisez pas de produits plus puissants, qui pourraient réagir avec le plastique.



Retirez régulièrement les accumulations de saleté et de fumier autour des barres de charge pour assurer un pesage précis. Un défaut de nettoyage des barres de charge est susceptible, dans des cas extrêmes, de raccourcir leur durée de vie et d'annuler la garantie.

9 Élimination



La présence de ce symbole sur le produit ou son emballage indique que ce produit ne doit pas être jeté avec les autres déchets. Il est de votre responsabilité de vous débarrasser de vos déchets d'équipements en les apportant à un point de collecte désigné pour le recyclage des déchets d'équipements électriques et électroniques. La collecte et le recyclage séparés de vos déchets d'équipements au moment de leur élimination contribueront à préserver les ressources naturelles et à garantir un recyclage respectueux de l'environnement et de la santé humaine. Pour plus d'informations sur les points de collecte, contactez le service de recyclage de votre ville ou le distributeur auprès duquel vous avez acheté le produit.

10 Garantie et réparation

Pour toutes les informations de réparation et de garantie, consultez tru-test.com/product-warranty



Les barres de charge doivent être installées et entretenues conformément aux instructions fournies, sinon la garantie peut être annulée.

Importateur UE :

Datamars Slovakia s.r.o.

Dolné Hony 6, 949 01

Nitra, Slovaquie

Les marques de commerce marquées d'un astérisque (*) ne sont pas détenues ou utilisées sous licence par Datamars SA et appartiennent à leurs propriétaires respectifs.

SCHNELLSTARTANLEITUNG

HD5T Wiegebalken



Diese Schnellstartanleitung unterstützt Sie bei der Montage und Verwendung Ihrer HD5T Wiegebalken. Die HD5T Wiegebalken wurden eigens für schwere Lasten und eine dauerhafte Installation unter Wiegekäfigen sowie Fang- und Behandlungsständen entwickelt.

Inhalt

- Lieferumfang prüfen 41
- Das Wiegesystem 42
- Benötigtes Werkzeug/Zubehör 43
- Montage der HD5T Wiegebalken 44
- Überprüfung 46
- Fehlersuche und -beseitigung 47
- Unterstützung erhalten 48
- Wartung und Pflege 49
- Entsorgung 50
- Gewährleistung und Wartung 50

Weitere Informationen finden Sie auf tru-test.com



1 Lieferumfang prüfen

Überprüfen Sie die Vollständigkeit des Wiegebalken-Lieferumfangs. Sollte eines der Teile fehlen, kontaktieren Sie bitte Ihren Händler.



2 Das Wiegesystem

Das Tru-Test-Wiegesystem besteht aus einem Wiegeterminal und zwei Wiegebalken. Die Wiegebalken werden unter einem Wiegekäfig oder einem Fang- und Behandlungsstand montiert und übertragen das Gewichtssignal zum Terminal. Das Terminal zeigt das Gewicht an und speichert dieses.



Damit Ihr Terminal das Gewicht anzeigen kann, müssen Sie eine kompatible Softwareversion installiert haben.

- XR5000 und ID5000: Softwareversion **3.3.0** und höher
- EziWeigh 6i, 7i: Softwareversion **4.23** und höher
- S1 und S2: Softwareversion **1.0.6.2514** und höher
- EziWeigh 6, 7: Softwareversion **3.43** und höher
- XR3000 und ID3000: Softwareversion **2.4n** und höher

Stellen Sie sicher, dass Data Link auf Ihrem PC installiert ist, bevor Sie mit der Aktualisierung Ihres Wiegeterminals beginnen.



XR3000 und **ID3000**: So aktualisieren Sie die Software Ihres Geräts:
Rufen Sie die Website livestock.tru-test.com/downloads auf und laden Sie die jeweilige Software für Ihr Gerät herunter. Falls es hierbei ein Problem gibt, senden Sie bitte eine E-Mail an agdata@datamars.com.



Data Link für den PC ermöglicht es Ihnen, Wiegedaten zu verwalten und Ihre Tru-Test-Geräte von Ihrem Windows*-PC aus zu aktualisieren.

Auf tru-test.com können Sie Data Link für den PC sowie eine Schnellstartanleitung für Ihr Wiegeterminal herunterladen. In dieser Schnellstartanleitung wird auch beschrieben, wie Sie Data Link für den PC zur Softwareaktualisierung Ihres Wiegeterminals nutzen können.

3 Benötigtes Werkzeug/Zubehör

- Hebevorrichtung, um den Fang-/Behandlungsstand sicher anzuheben.
- Bohrmaschine
- 12-mm-Steinbohrer
- Hammer
- Steckschlüsselsatz
- Rollgabelschlüssel
- Wasserwaage
- Kabelkanal/Elektroinstallationsrohr aus Kunststoff für das Wiegeterminalkabel
- Kabelbinder
- Einen Drehmomentschlüssel mit 12-mm-Stecknuss (optional). Der Drehmomentschlüssel wird nur benötigt, wenn Sie die Wiegebalkenfüße drehen und anschließend wieder festziehen müssen.
- Ein vollständig aufgeladenes Wiegeterminal mit der aktuellsten Softwareversion (siehe *Das Wiegesystem*).



Gegebenenfalls benötigen Sie Adapterplatten, um die HD5T Wiegebalken unter Ihrem Fang-/Behandlungsstand zu montieren. Passen Sie die Länge der Bolzen für die Wiegebalken-Montageplatten entsprechend an. Wenn Sie nicht möchten, dass die Wiegebalkenfüße über die Wiegebalken hinausragen, können Sie den Bolzen in der Mitte des Wiegebalkenfußes lockern, den Fuß drehen und anschließend den Bolzen mit einem Drehmomentschlüssel (Einstellung 50 N·m) wieder festziehen.

4

Montage der HD5T Wiegebalken



Warnung: Die Wiegebalken sind schwer!

- Tragen Sie während der Montage der Wiegebalken Sicherheitsschuhe/-stiefel mit Stahlkappen sowie Schutzbrillen.
- Stellen Sie sicher, dass Ihre Hebevorrichtung dem Gewicht des Fang-/Behandlungsstandes standhält, damit Sie die Wiegebalken sicher darunter montieren können.

Montage der HD5T Wiegebalken

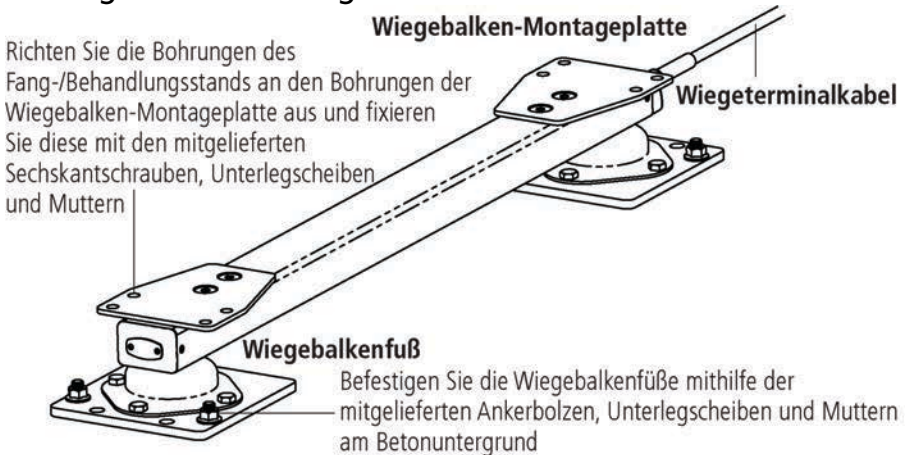

Das Umfallen eines Fang-/Behandlungsstandes mit bereits montierten Wiegebalken bzw. ein Sturz des Fang-/Behandlungsstandes auf die darunterliegenden Wiegebalken kann zu einer Beschädigung der Wiegebalken führen!

Stellen Sie sicher, dass Sie bei der Montage des zweiten Wiegebalkens den Fang-/Behandlungsstand nicht zu hoch anheben, um den bereits montierten Wiegebalken nicht zu beschädigen.

Achten Sie vor Beginn der Montage darauf, dass die Betonplatte eben ist.



Wenn die Betonplatte nicht eben ist, müssen Sie die Wiegebalkenfüße an einem Ende des Fang-/Behandlungsstands aufbocken. Die Wiegebalken müssen auf einer waagrechten Oberfläche montiert werden, um ein akkurates Wiegeergebnis zu liefern.

1. Heben Sie eine Seite des Fang-/Behandlungsstands an, um einen Wiegebalken darunter zu positionieren.
2. Schieben Sie den Wiegebalken unter den Fang-/Behandlungsstand. Richten Sie die Bohrungen der Wiegebalken-Montageplatte an den Bohrungen Ihres Fang-/Behandlungsstands aus und senken Sie anschließend den Fang-/Behandlungsstand, bis dieser die Wiegebalken fast berührt. Justieren Sie gegebenenfalls die Position der Bohrungen und befestigen Sie die Wiegebalken mit den Sechskantschrauben zunächst auf einer Seite und dann auf der anderen. Ziehen Sie die Muttern fest und senken Sie den Fang-/Behandlungsstand langsam und vorsichtig auf die Wiegebalken ab.
3. Heben Sie das andere Ende des Fang-/Behandlungsstands an, damit Sie den zweiten Wiegebalken darunter schieben können und wiederholen Sie den Montagevorgang.
4. Bohren Sie mit dem Steinbohrer ein Loch in die Betonplatte und nutzen Sie dabei eine Bohrung des Wiegebalkenfußes als Orientierung. Befestigen Sie den Fuß anschließend mit den mitgelieferten Ankerbolzen. Befolgen Sie dieselben Schritte für die Montage des anderen Fußes auf derselben Seite des Fang-/Behandlungsstands. Wechseln Sie anschließend auf die andere Seite des Fang-/Behandlungsstands und wiederholen Sie den Montagevorgang. Stellen Sie dabei sicher, dass die Wiegebalken nicht verrutschen. Bohren Sie die restlichen Löcher und befestigen Sie die Wiegebalken mit den Ankerbolzen.
5. Führen Sie das Wiegeterminalkabel durch den Kabelkanal/das Elektroinstallationsrohr und befestigen Sie diesen/dieses anschließend mit den Kabelbindern am Fang-/Behandlungsstand. Achten Sie dabei auf ausreichend Abstand zu den Wiegebalkenfüßen.
6. Schließen Sie das Terminalkabel an Ihr Wiegeterminal an.



Möchten Sie sich lieber ein Video dazu ansehen? Geben Sie auf YouTube „How to install the HD5T Load Bars“ (Installation der HD5T Wiegebalken) in das Suchfeld ein.

5 Überprüfung

Sobald die Wiegebalken montiert sind, sollte die Installation mit Ihrem Tru-Test-Wiegeterminal getestet werden:

1. Stellen Sie sicher, dass auf Ihrem Wiegeterminal die aktuellste Softwareversion installiert ist.
2. Schalten Sie das Terminal ein und stellen Sie es bei Bedarf auf null.
3. Platzieren Sie ein Testgewicht (z. B. sich selbst oder eine andere Person) auf ein Ende des Fang-/Behandlungsstands und notieren Sie das vom Terminal angezeigte stabile Gewicht.
4. Stellen Sie das Testgewicht auf das andere Ende des Fang-/Behandlungsstands und notieren Sie erneut das auf dem Display des Terminals angezeigte stabile Gewicht.
5. Entfernen Sie das Testgewicht und überprüfen Sie, ob sich die Anzeige auf null zurückstellt.
6. Falls die beiden notierten Gewichte um mehr als 1 kg voneinander abweichen ODER sich die Anzeige nicht auf null zurückstellt, lesen Sie bitte im Abschnitt *Fehlersuche und -beseitigung* nach.



Wiederholen Sie den oben beschriebenen Test in regelmäßigen Abständen sowie vor der Verwendung, wenn das Wiegesystem über einen längeren Zeitraum nicht benutzt wurde.

6 Fehlersuche und -beseitigung

Fehler	Lösung
<p>Anzeige stellt zwischen zwei Tieren nicht auf null zurück ODER Unterschiedliche Gewichtsanzeigen an beiden Enden der Plattform. ODER Zu niedrige Anzeige (Gewichte leichter als erwartet).</p>	<ul style="list-style-type: none"> • Achten Sie darauf, dass der Fang-/Behandlungsstand keine Gegenstände berührt, die das Gewicht beeinträchtigen könnten. Typische Ursachen für ungenaue Gewichtsanzeigen sind Blockaden durch Metallteile oder Ansammlung von Schmutz. • Stellen Sie sicher, dass die Wiegebalkenfüße gleichmäßig auf dem Boden/der Unterlage aufliegen. • Achten Sie außerdem darauf, dass die Befestigungslöcher in einer Flucht liegen, da eine leicht versetzte Position zu einer Restlast auf den Wiegebalken führen kann.
<p>Instabile Anzeige.</p>	<ul style="list-style-type: none"> • Feuchtigkeit in den Wiegebalkenanschlüssen. Feuchtigkeit in den Anschlüssen oder Schutzkappen kann mithilfe von Methyl- bzw. Ethylalkohol oder einem geeigneten Kontaktreiniger entfernt werden. Stärkere Mittel sind nicht geeignet, da diese mit dem Kunststoff reagieren könnten. • Beschädigtes Kabel. Lassen Sie Ihre Wiegebalken vom Service überprüfen. • Feuchtigkeit in den Wiegezellen. Lassen Sie Ihre Wiegebalken vom Service überprüfen.
<p>Das angezeigte Gewicht stabilisiert sich nicht, das Display zeigt Unter- oder Überlast.</p>	<p>Beschädigtes Kabel. Vom Service überprüfen lassen.</p>
<p>Keine Anzeige am Terminal.</p>	<p>Die Software des Terminals muss aktualisiert werden. Anleitungen dafür finden Sie in der Schnellstartanleitung Ihres Wiegeterminals oder auf tru-test.com, wo Sie auch Data Link für den PC bzw. die Schnellstartanleitung für Ihr Wiegeterminal herunterladen können.</p>

7 Unterstützung erhalten

Hilfartikel und Videos

Im Datamars Livestock Help Centre können Sie nach Artikeln und Videos suchen, die Sie bei Bedarf zu Rate ziehen können. Das Help Centre bietet Ihnen sofort nützliche Informationen, die Sie bei der Nutzung unserer Apps, Softwareprogramme und Produkte unterstützen. Rufen Sie das Help Centre entweder über die die App „Data Link“ auf oder besuchen Sie support.livestock.datamars.com.



Einige Hilfethemen im Datamars Livestock Help Centre sind auch auf Deutsch verfügbar.

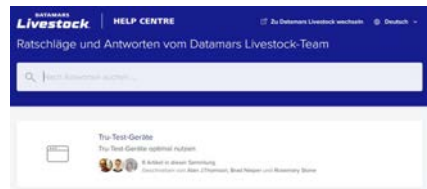

Onlinekurse

Die Datamars Livestock Training Academy bietet Ihnen unkomplizierte, leicht zugängliche Onlinekurse. Hier können Sie mehr über unsere Produkte und Lösungen erfahren und dabei in Ihrem eigenen Tempo arbeiten. Registrieren Sie sich kostenlos auf livestock.datamars.com/training-academy



Die Datamars Livestock Training Academy ist auch auf Deutsch verfügbar.



8 Wartung und Pflege

Tru-Test-Wiegebalken sind robust und haben bei ordnungsgemäßer Wartung eine lange Lebensdauer.



Wiegebalken oder Wiegezellen dürfen nicht direkt mit dem Schlauch abgespritzt werden, da dies die Funktionalität beeinträchtigen und zum Erlöschen der Garantie führen kann.

- Sorgen Sie dafür, dass die Unterseite des Fang-/Behandlungsstands sowie der Spalt zwischen Wiegebalkengehäuse und -fuß frei von Schmutz und Steinen ist.
- Das Terminal, die Wiegebalken und die Anschlüsse dürfen nicht in Wasser oder andere Flüssigkeiten getaucht werden.
- Die Kabel müssen so verlegt sein, dass sie nicht beschädigt werden können. Wir empfehlen, für das Verlegen der Kabel einen Kabelkanal/ein Elektroinstallationsrohr aus Kunststoff zu verwenden, um sie vor Beschädigung zu schützen.
- Stecken Sie die Staubschutzkappen immer auf die Wiegebalkenanschlüsse auf und schrauben Sie die beiden Staubschutzkappen zusammen, wenn die Wiegebalken an das Terminal angeschlossen sind.
- Schmutz und Feuchtigkeit in den Anschlüssen oder Schutzkappen kann mithilfe von Methyl- bzw. Ethylalkohol oder einem geeigneten Kontaktreiniger entfernt werden. Stärkere Mittel sind nicht geeignet, da diese mit dem Kunststoff reagieren könnten.



Entfernen Sie regelmäßig Schmutz und Mist von den Wiegebalken, um eine genaue Gewichtsmessung zu gewährleisten. Werden die Wiegebalken nicht ordnungsgemäß sauber gehalten, kann dies in extremen Fällen zu einem vorzeitigen Ausfall der Wiegebalken und zum Erlöschen der Garantie führen.

9 Entsorgung



Dieses Symbol auf dem Produkt oder seiner Verpackung weist darauf hin, dass das Gerät nicht zusammen mit dem Hausmüll entsorgt werden darf. Es obliegt Ihrer Verantwortung, Altgeräte bei einer geeigneten Recycling-Sammelstelle für Elektro- und Elektronikabfälle abzugeben. Die getrennte Sammlung und ordnungsgemäße Entsorgung Ihrer Altgeräte trägt zur Erhaltung der natürlichen Ressourcen bei und garantiert eine Wiederverwertung, die die Umwelt und die Gesundheit des Menschen schützt. Ausführliche Informationen darüber, wo Sie Ihre Altgeräte zum Recycling abgeben können, erhalten Sie bei Ihrer örtlichen Abfallbehörde oder bei dem Händler, bei dem Sie das Gerät erworben haben.

10 Gewährleistung und Wartung

Wartungs- und Gewährleistungsinformationen finden Sie unter tru-test.com/product-warranty



Die Wiegebalken müssen gemäß den mitgelieferten Anweisungen installiert und gewartet werden. Andernfalls erlischt die Garantie.

EU-Importeur:

Datamars Slovakia s.r.o.
Dolné Hony 6, 949 01
Nitra, Slowakische Republik

Die mit * gekennzeichneten Marken sind weder Eigentum noch Lizenz Eigentum von Datamars SA und gehören den jeweiligen Inhabern.

Notes

HD5T Heavy Duty Load Bar

HESTIA, VAN DER WOUDE, B.V.
 25 Carnegie Road
 Amsterdam 1106
 Phone: +443 524820
 Fax: +443 524889
 Email: info@datamars.com
 www.datamars.com

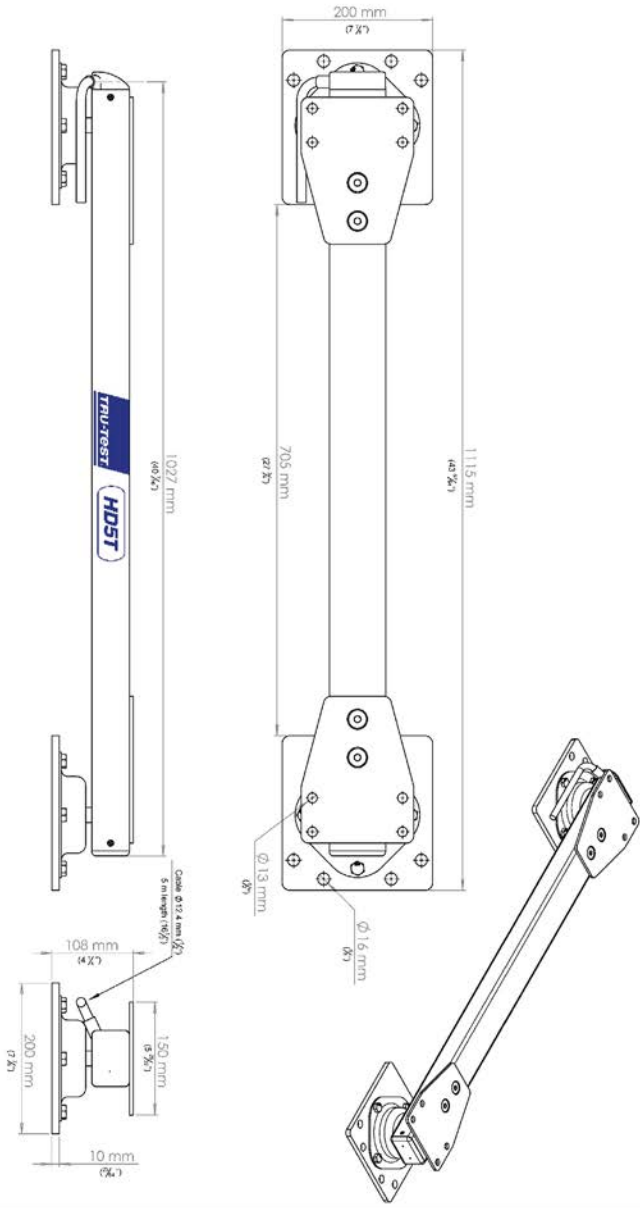

NOTE: DRAWING NOT TO SCALE

© Datamars Limited, 2018-2021. All rights reserved.
 480 0001-880 (833772) Issue 8 07/2021